

## PERILLA DE 3 LOBULOS EN ACERO INOXIDABLE

### MATERIAL

Acero inoxidable AISI304 acabado mate.



### CARACTERISTICAS:

Las perillas trilobulares de acero inoxidable presentan una superficie lisa y sellada. Son especialmente adecuados para aplicaciones que requieren un nivel de higiene alto. Su diseño permite la aplicación de torques de apriete relativamente elevados.

### APLICABLE EN INDUSTRIAS:

Material de construcción de mobiliarios industriales, Planta de procesos, Reparación de maquinarias, Fabrica de alimentos y bebidas, Industria farmacéutica, Energía y Minería.



**NOTA: TRESCA TRADE PUEDE FABRICAR MEDIDAS ESPECIALES SEGÚN NECESIDAD Y PLANO SUMINISTRADO POR EL CLIENTE.**

**LAS DIMENSIONES Y CARACTERISTICAS PUEDEN VARIAR SIN PREVIO AVISO, CONTACTAR SIEMPRE CON LOS EJECUTIVOS DE VENTA PARA VER DISPONIBILIDAD.**

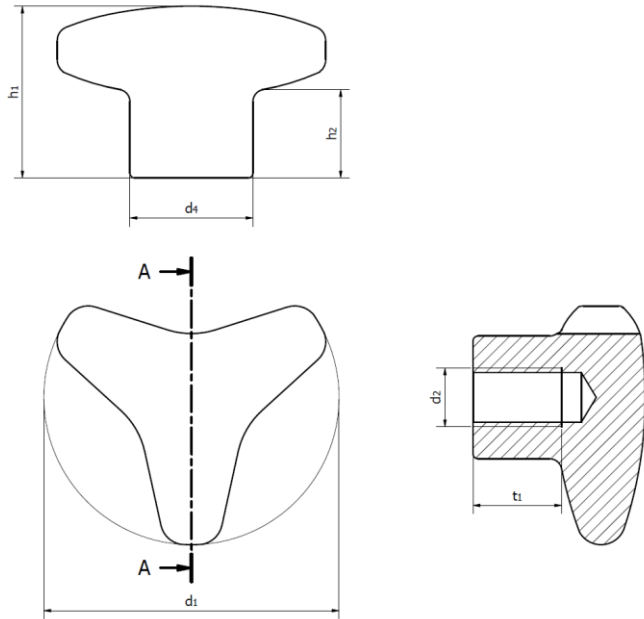

Descripción	d1	d2	d3 H7	d4	h1	h2	t1 mín.	Peso (en g)
GN 5345-25-M5-E	25	M 5	-	12	16	8	10	20
GN 5345-32-M6-E	32	M 6	-	15	21	11	12	41
GN 5345-40-M6-E	40	M 6	-	18	26	15	12	74
GN 5345-40-M8-E	40	M 8	-	18	26	15	15	70
GN 5345-50-M8-E	50	M 8	-	21	30	17	15	119
GN 5345-50-M10-E	50	M 10	-	21	30	17	18	115
GN 5345-60-M10-E	60	M 10	-	25	35	18	18	202
GN 5345-60-M12-E	60	M 12	-	25	35	18	22	195